

Typ (vyhotovenie): D3173  
Továrenská značka / TRIEDA: GALIA / A50-X  
Dátum schválenia, č.k.: 17.08.07 .k.:114070/2007-ŠDÚ/z.36241  
Dátum predĺženia: 30.06.11 č.k.:17914/2011/ŠDÚ/z.34211

### ZÁRUČNÝ LIST A TYPOVÉ OSVEDČENIE.

Výrobca poskytuje prvému spotrebiteľovi záruku na funkčnosť a použitý materiál dodaného mechanického spojovacieho zariadenia dva roky odo dňa predaja za predpokladu, že bude použité len k účelu, pre ktorý je konštruované. Výrobca potvrdzuje, že tento výrobok, séria **17890 12H0495 A** je zhodný s výrobkom, ktorý bol schválený MINISTERSTVOM DOPRAVY, POŠT A TELEKOMUNIKÁCIÍ SLOVENSKEJ REPUBLIKY.

Držiteľ osvedčenia: GALIA SLOVAKIA s.r.o.  
032 13 Vlachy 142 IČO: 36406023  
Dátum výroby: predaja:

28.8.2012

GALIA SLOVAKIA s.r.o.  
032 13 VLACHY 142  
IČO: 36 406 023  
IČ DPH: SK202 128088

výrobca

obchodný zástupca

Kód: H0495A

Rok výroby: 02-

# Galia®

GALIA SLOVAKIA s.r.o.  
032 13 Vlachy 142  
galia@galia.sk  
www.galia.sk



044/55 93 434  
044/55 93 204  
044/55 99 538

## ISO 50 MECHANICKÉ SPÁJACIE ZARIADENIE

motorových vozidiel a ich prípojných vozidiel určené pre vozidlo:

### HONDA HR-V

**27 MD**  
K-00669-00

	C =	1300 kg
	S =	60 kg
	D =	7,40 kN

Uchytenie A je jednoduché uchytenie skrutkami orientovanými prične cez driek spojovacej gule.

#### MONTÁŽ SPOJOVACEJ GULE – UCHYTENIE A:

1. Vložte spojovaciu guľu medzi držiaky.
2. Z pravej resp. ľavej strany do otvorov zasuňte 2 skrutky M12.
3. Na závit skrutiek navlečte pružné podložky a nakrúťte matice. U ťažných zariadení s odoberateľným držiakom elektrozásuvky sa tento upína spravidla vľavo jednou zo skrutiek upevňujúcich spojovaciu guľu. Ak je držiak elektrozásuvky privarený na držiaku gule, matice budú umiestnené na strane elektrozásuvky.
4. Skrutkové spoje dotiahnite momentom 79 Nm.

Demontáž gule je opačným postupom montáže.

#### PREVÁDZKA A ÚDRŽBA

Spojenie A nie je citlivé na nečistoty. Skrutkové spoje musia byť správne utiahnuté. Guľu treba udržiavať čistú a masťnú. Priemer gule pri opotrebení nesmie byť menší ako 49,0 mm a medzi spojovacou guľou a príviesovým kĺbom nesmie byť vôľa.

**Namontovaná spojovacia guľa nesmie zatieňovať viditeľnosť zadnej registračnej tabuľky!**

Mechanické spájacie zariadenie je určené pre ťažné vozidlá uvedenej značky a typu, registrované v SR. Pri jeho použití sa nesmie prekročiť hodnota D. Výpočet hodnoty D podľa smernice EP 94/20 ES:

$$D[\text{kN}] = (T \times C) / (T + C) \times 0,00981$$

T[kg] = najväčšia prípustná celková hmotnosť ťažného vozidla  
C[kg] = najväčšia prípustná hmotnosť prípojného vozidla

Ďalej nesmie byť prekročená celková hmotnosť prípojného vozidla uvedená v osvedčení o evidencii, alebo príručke vozidla.

Ak tento údaj v osvedčení o evidencii nie je, vozidlo nie je určené pre ťahanie prípojného vozidla.

Na takéto vozidlo spájacie zariadenie nemontovať! Skutočná celková hmotnosť prípojného vozidla je závislá od jednotlivých modelov vozidiel.

**Montáž môže vykonať len výrobca alebo odborní pracovníci zaškolení výrobcom týchto typov ťažných zariadení!**

#### ZÁZNAM O MONTÁŽI

Montáž dňa: .....  
Vozidlo EV.Č.: .....

.....  
Meno a podpis  
zaškoleného pracovníka

.....  
Montážne pracovisko



ŤAŽNÉ ZARIADENIA  
Karol Gejdoš  
Dúbrava pri Liptovskom Mikuláši  
tel./fax: 044/559 34 34

Názov: Ťažné zariadenie  
s odnímateľnou guľou  
Typ: D3173

Značka, typ vozidla:  
HONDA HR-V

Kreslil: J. Bubniak  
Kontrola: ing. K. Čáni  
Dátum: 10. 4. 2002

I  
S  
O



Wm = 1800 kg



Wr = 1300 kg

D = 7,40 kN

✓ (6,3)

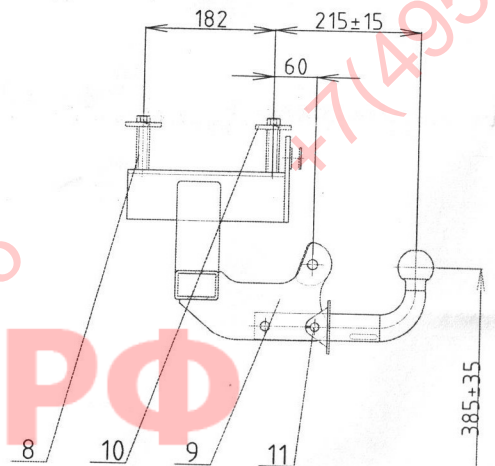
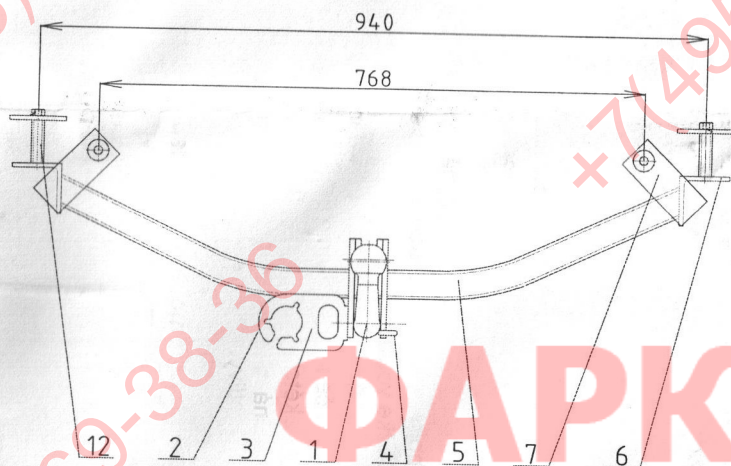

+7 (495) 669-38-36

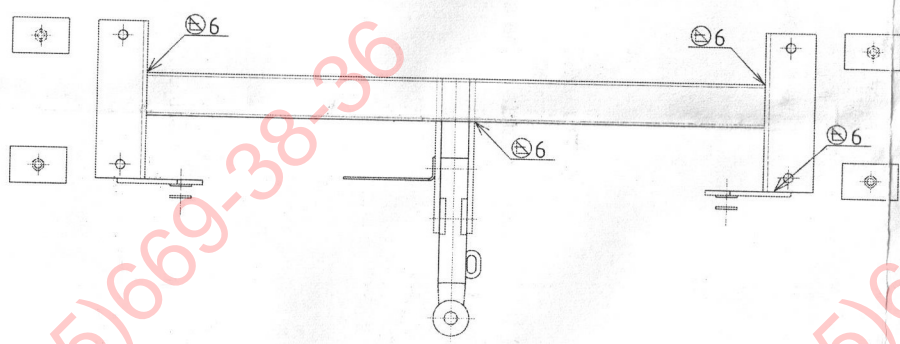

Zvárané v ochranej atmosfére

Poz.	P.k.	Názov	Rozmer	STN	Matériál
12	7	skrutka, matica, podložka	M10, M12	02 1101	8G
11	4	skrutka, matica, podložka	M12x70	02 1101	8G
10	4	podložka	plech6	42 5522	11 343
9	2	držiak spoj. gule	plech8	42 5350	11 343
8	4	dišt. rúrka	Ø18x2.5	42 5719	11 343
7	2	pätka	plech6	42 5350	11 343
6	2	pätka	L70x6	42 5541	11 343
5	1	priečník	jl60x40x3	42 6935	11 320
4	1	držiak poisť. lana	Ø8	42 5510	11 343
3	1	typový štítok			
2	1	držiak el. zásuvky	plech2.5	42 5350	11 373
1	1	spojovacia guľa	výkovok ISO 50		S03